

Un orgue nou per a Reus a la prioral



Un projecte de tothom



Sumari

0. Introducció: justificació del projecte	3
1. Breu història de l'orgue de l'església prioral de Sant Pere de Reus	4
1.1 Notícies d'èpoques antigues i de l'orgue històric barroc	4
1.2 Notícies de la destrucció de l'orgue històric barroc	8
2. Passat recent i actualitat	11
2.1 L'orgue actual: gènesi, construcció i reparacions	11
2.2 L'activitat de l'orgue actual	11
2.3 Valoració de l'estat actual de l'orgue: limitacions i noves necessitats	11
3. Projecte de recuperació de l'orgue històric barroc	13
3.1 Altres iniciatives de recuperació d'orgues històrics:	
3.1.1 Barcelona (la Mercè);	
3.1.2 El Camp: 3.1.2.1 Tarragona (la catedral) 3.1.2.2 Valls (Sant Joan)	
3.2 Projecte de l'orguener Frédéric Desmottes per a l'orgue nou de Reus (resum)	17
3.3 Pressupost i captació de recursos	26
3.3.1 Subscripció popular	26
3.3.2 Mecenatge privat	28
3.3.3 Suport institucional públic	28
3.4 Calendari (inicial i provisional) de la campanya de captació de recursos	29
4. Conclusions	31
5. L'associació Amics de l'Orgue de Reus: el grup impulsor, col·laboradors, suports i agraïments	33
ANNEXOS	40
Annex 1 Conveni Arquebisbat de Tarragona – Associació Amics de l'Orgue de Reus.	41
Annex 2 Iconografia dels elements conservats de l'orgue històric de Reus: portes i medallons.	44
Annex 3 Partitures del Fons musical de l'abadia de Sant Pere de Reus.	56
Annex 4 Imatges virtuals del nou orgue al mur lateral de l'església prioral de Sant Pere.	58
Annex 5 Presentació de l'organer Frédéric Desmottes i dels plànols del projecte.	61

0. Introducció: justificació del projecte.

*Tecla que sones amb manxa
amb lo vent gelat i fred,
permet que aquest pobret
te pugui picar la panxa!*

Francesc Vicent Garcia, Rector de Vallfogona

L'orgue barroc de la Prioral de Sant Pere de Reus (1706) i el capcer i la torreta modernista de cal Navàs (1907) són assignatures pendents de restitució del patrimoni arquitectònic, artístic i cultural destruït durant la guerra civil de 1936 – 1939. D'una banda, certes fonts afirmen que el 21 de juliol de 1936 escamots revolucionaris descontrolats malmeten l'església prioral de Sant Pere, on hi havia l'orgue barroc, i la converteixen en un mercat; d'altra banda, segons altres fonts, un bombardeig feixista del començament de l'any 1938 n'hauria destruït els components que se n'haurien pogut conservar en un magatzem del Museu Municipal, al número 9 del carrer d'Enric Prat de la Riba, amb dos locals annexos que donaven al carrer i/o la travessia de Sant Pau. I el 26 de març de 1938 un bombardeig de l'aviació feixista malmet cal Navàs i esfondra cal Pedrol.¹

Aquest projecte planteja el perquè, el com, el quant i el qui de la recuperació de l'orgue històric de l'església Prioral de Sant Pere de Reus. De fet, la rehabilitació integral que es va impulsar i realitzar de l'església prioral de Sant Pere l'any 1985 ja preveia, en la darrera fase, la recuperació de l'orgue, però per circumstàncies desconegudes no es va dur a terme. **L'opció triada en relació amb l'orgue nou consistiria a recuperar l'orgue històric en l'indret on originalment estava situat, atès que l'estat de deteriorament irreversible de l'orgue actual situat al cor del temple gòtic requereix de ser substituït per un nou instrument.**

La prioral ha esdevingut, ultra el seu ús com a indret consagrat al culte i a la litúrgia, un espai d'activitats culturals, especialment orientades a la música: s'hi celebren tot sovint recitals de corals de Reus i d'arreu, concerts de conjunts instrumentals ben diversos i concerts d'orgue de rang internacional... Per tant, a fer possible aquest repte consistent a recuperar l'orgue històric no només hi és cridada la comunitat religiosa, sinó també la ciutadania en general.

De la voluntat dels reusencs (tant de les institucions com dels ciutadans, de les entitats i de les empreses), en depèn la conversió d'aquest projecte en realitat tangible. L'interès per una cultura a l'abast de tots els ciutadans ha d'afavorir la posada en marxa, el desenvolupament i la culminació de la idea. **Fem-ho possible tots plegats pel bé de la música, de l'art, de la cultura i del patrimoni col·lectiu material i espiritual de la ciutat i del país.**

Reus, 30 de novembre de 2024.

1 Vegeu, sobre la reclamació de la restauració de l'orgue barroc de l'església Prioral de Sant Pere de Reus, l'article de Biel Ferrer Puig: "1936 i 1938, encara", El Punt Avui, dimecres, 14 de setembre de 2011, p. 40, dins la secció "La Galeria": <http://www.elpuntavui.cat/article/-/8-articles/452638-1936-i-1938-encara.html?tmpl=component&print=1&page=>

1. Breu història de l'orgue de l'església prioral de Sant Pere de Reus.

1.1 Notícies d'èpoques antigues i de l'orgue barroc.

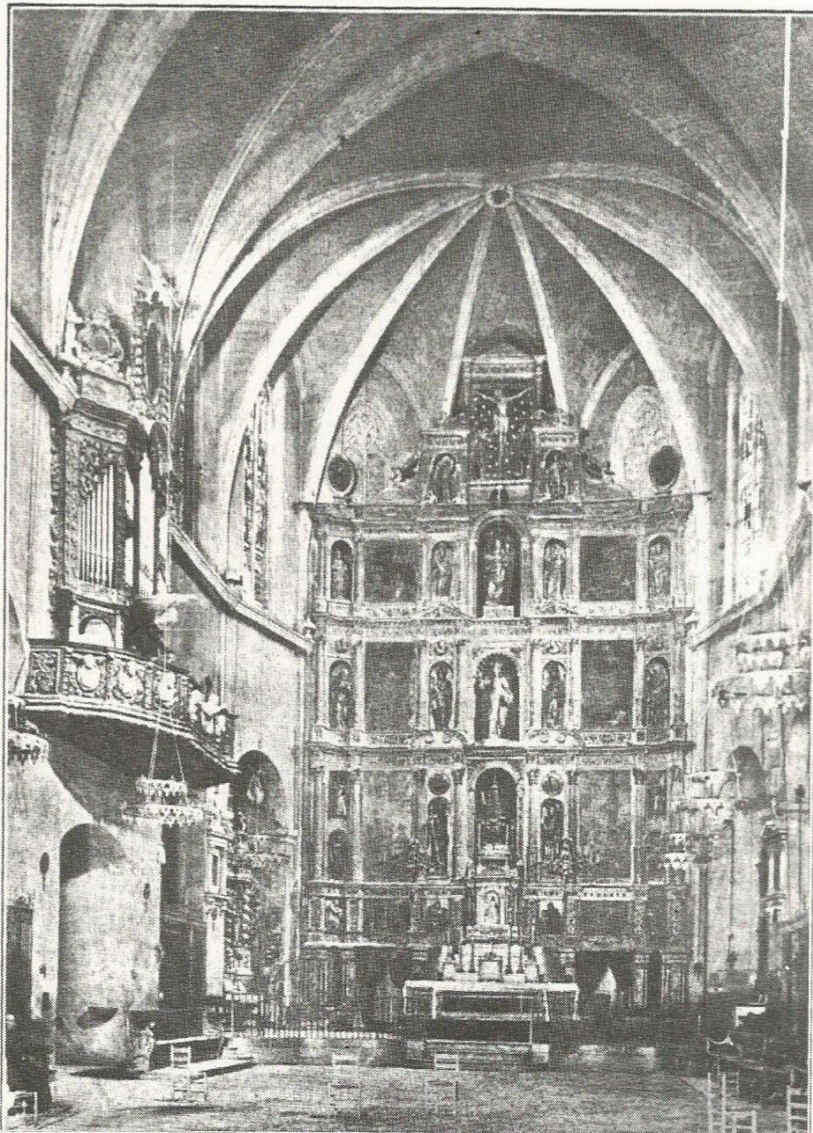

Antic altar major de Sant Pere. En la seva construcció, a mitjan segle XVI, hi van intervenir diversos mestres, entre els quals destaquem Perris Austri. Bona part de les seves pintures i talles es conserven al Museu Comarcal.

Són diverses les fonts que documenten la presència de l'orgue a l'església Prioral de Sant Pere. Pel que fa a la iconografia, convé esmentar **la fotografia reproduïda a l'opuscle *La Prioral, una joia que cal salvar*, editat pel Museu Comarcal i d'Arqueologia "Salvador Vilaseca" de Reus, l'any 1985, amb motiu de la rehabilitació integral de la Prioral: a la pàgina 41, s'hi pot observar prou nítidament la magnífica presència de l'orgue barroc a l'esquerra de la nau de l'església.**

Dels diversos textos essencials per a comprendre l'evolució de la història de l'orgue històric a la Prioral, des de la seva construcció fins a la seva destrucció, destaquem el de la **filòloga Fina Anglès** i de l'**organista Jordi Vergés**, corresponent a la notícia de l'orgue reusenc al llibre ***Orgues del Camp de Tarragona i les Terres de l'Ebre***, en què es narra la presència de diversos orgues a la Prioral des dels inicis fins que fou construït un orgue nou el 1706 pel prestigiós orguener flamenc Andreu Bergeró.

ORGUES

DEL CAMP DE TARRAGONA I LES TERRES DE L'EBRE



Fina Anglès Soronellas
Jordi Vergés Riart

..

Pel que fa a aquest orguener, vegeu-ne la notícia que en dona l'historiador Josep Bosch al blog "Històries de Vilafranca del Penedès":

<http://historiesdevila.blogspot.com.es/2016/01/el-mestre-dorgue-andreu-bergero-i.html>:

Andreu Bergeró, orguener.

Natural de Brussel·les, molt probablement originari de Saint Gilles (Flandes), residí a Barcelona, on es casà el 1692; també va viure a Tarragona i a València.

Va construir un orgue per a la catedral de Tortosa (1698-1699): tenia més de 2.200 tubs i tres teclats; en l'actualitat se'n conserva part de la façana barroca però no els tubs que es van perdre durant la Guerra Civil. També els de les esglésies de La Selva del Camp (1701), Sant Joan de València (1699), Santa Catalina d'Alzira i Sant Pere de Reus (1706).

També recompongué els orgues de Santa Maria del Mar de Barcelona (1691), de la catedral de València i de Sant Martí de València i el de la basílica de Santa Maria de Vilafranca del Penedès (1689-1692).

1.2 Notícies de la destrucció de l'orgue barroc.

A més dels fets esmentats a la introducció del dossier d'aquest projecte corresponents a la memòria històrica oral local, l'**historiador Jaume Massó**, al capítol 3, intitulat "**Notes sobre la Prioral de Sant Pere de Reus, durant la Guerra Civil**", del seu llibre *Patrimoni en perill. Notes sobre la salvaguarda dels béns culturals durant la Guerra Civil i la Postguerra (1936 - 1948)* (Reus: Edicions del Centre de Lectura, 2004, Assaig, 90), hi recull els diversos testimoniatges escrits de la destrucció de l'orgue històric durant la Guerra Civil de 1936 a 1939.

Del salvament, també en parla, el llibre de Jaume Massó. A hores d'ara, sabem que, de l'orgue històric, només en conservem les portes i els medallons de la balconada de la cadireta (vegeu l'annex 2 d'aquest dossier del projecte):

a) les portes són a la Sala 05 del Pis Batlle del Museu Diocesà de Tarragona des de l'any 1914 (per això es van salvar; tanmateix, resten pendents de restauració) per donació de l'església prioral de Sant Pere de Reus a fi de salvaguardar-les (és interessant de constatar-hi la presència de Sant Sebastià, el patró de la ciutat de Reus abans de ser-ne Sant Pere: fou deguda aquesta substitució a les mateixes raons polítiques que en el cas de la substitució a Barcelona de Santa Eulàlia per la Mare de Déu de la Mercè?);

b) els medallons són al cor del temple de Reus (sense cap tipus de protecció ni de conservació digna i correcta, enmig de bancs arraconats), llevat del corresponent a Sant Pere que està restaurat i reutilitzat i presentat al faristol de l'absis del temple des d'on es llegeixen les escriptures bíbliques i des d'on s'hi fan els sermons.

Vet aquí les dues referències a l'orgue del llibre de Jaume Massó

Un altre testimoni, no oficial, sobre els treballs de salvament del patrimoni artístic de la prioral portats a terme pel personal del Museu de Reus entre 1936 i 1937, és d'un dels conserges del mateix Museu, Francesc Magrinyà i Soler. Val a dir que el seu testimoni –manuscrit (en forma d'esborrany) i inèdit– el va redactar *a posteriori*, en castellà, com a justificació de cara a les noves autoritats franquistes i amb el desig de recuperar l'ocupació. Porta el títol de *Memoria que presenta al M.I. Sr. Alcalde-Presidente del Excmo. Ayuntamiento de Reus, el funcionario del Museo Prim-Rull, explicativa de la gestión realizada por el que suscribe y demás personal del Museo, desde el 30 de Julio de 1936 hasta la fecha* i la data de 15 de febrer de 1939. Se'n conserva una còpia a l'arxiu de l'Institut Municipal de Museus de Reus. A la part corresponent, Magrinyà recordava així aquella tasca:

Otra parte muy importante que se refiere al salvamento del tesoro artístico reseñado, es la de que hubo que sacarlo, el de San Pedro, por haber convertido el templo los agricultores en mercado y sus intenciones eran de ir destruyendo los altares e imágenes y apoderarse de los objetos sagrados de valor, entre los cuales se contaban el busto de San Pedro; la Custodia gótica antigua, y el reliquiario de San Bernardo Calbó y la arquilla Pasqual, donada por el Excmo. Sr. Marqués de Tamarit [trallat: «todos de plata»], y una numerosa colección de Cálices y Reliquiarios, etc., etc. Todo se pudo salvar y llevarlo a lugar seguro, en Vilaplana; ocupando, todo ello, y los demás objetos saqueados de algún valor, de otros templos y particulares, siete grandes cajas, clasificado y fichado. / El órgano y los bajos de los altares fueron destruidos a hachazos, y ello obligó entonces al personal del Museo a imponerse y lograr [que] pudiera ser sacado del templo cuanto pudiera ser destruido de valor. / A esta tarea ayudó muy eficazmente el auxiliar del Museo Venancio Bonet, el ciudadano J. Amigó y una brigada de obreros; tarea en la cual todos pusimos el mayor interés, no obstante lo difícil y peligrosa que era.

Tots els objectes recuperats de la Prioral es van guardar als magatzems del Museu, instal·lats als baixos de l'antiga casa de Joan Gay i Borràs (la núm. 9 del carrer de Prat de la Riba, amb dos locals annexos que donaven al carrer i/o la travessia de Sant Pau). Dissortadament, aquests magatzems es van veure molt greument afectats pels bombardejos realitzats per l'aviació feixista al començament de 1938, en el curs dels quals –i dels incendis conseqüents– es va perdre o malmetre una important quantitat de materials artístics i arqueològics. Una fotografia publicada en la pàgina 32 del llibre *Consecuencias de la guerra en la propiedad urbana de Reus*, de Josep M. Guix i Sugrañes (1941), permet fer-se una idea de l'estat en què quedà cal Gay. La *Memoria* de Francesc Magrinyà ho explica d'aquesta manera:

----->

dels fascicles de l'obra *Monumentos sacros de lo que fué España roja*, editada pel director del Museu Diocesà de Barcelona, Manuel Trens i Ribas (1940), i del llibre *Los monumentos arqueológicos y tesoro artístico en Tarragona y su provincia durante los años 1936-39. Memoria de la Real Sociedad Arqueológica Tarraconense*, a cura del director del Museu Diocesà de Tarragona, Pere Batlle i Huguet (1943). Val a dir que en la segona versió consta que la informació original era de Salvador Vilaseca.

A l'apartat dedicat per *Monumentos sacros* a la «Iglesia parroquial de San Pedro Apóstol» només transcriu la part que tracta de la destrucció i del salvament:

Las turbas asaltaron la iglesia el día 21 de julio de 1936, rompiendo y destrozando el mobiliario litúrgico, mutilando imágenes y derribando otras más fácilmente accesibles, que echaron al fuego. Destrozaron el órgano y mutilaron el púlpito y una pila de agua bendita, ambas obras de piedra con relieves y ejemplares de gran interés del primer renacimiento. También hicieron objeto de su vandalismo a los grupos escultóricos de los mausoleos de los Tamarit./ El templo fué convertido en mercado público, y durante mucho tiempo continuaron en sus capillas los retablos que no habían sido destrozados en los primeros momentos. Más tarde fueron desmontados para trasladar sus materiales al Museo Municipal. / Del retablo mayor se pudo conservar la parte arquitectónica. Las tablas pintadas y más de la mitad de sus esculturas, entre las cuales no se contaban ya las principales de San Pedro y de la Virgen. Se guardaron además los elementos arquitectónicos de los retablos de Jesús, del Sacramento y del Rosario y varias imágenes de los mismos, a saber, una imagen de la Virgen y varios relieves del altar de Jesús, los Santos Cosme y Damián y Santos Reyes con algunos relieves del altar del Rosario y el **antepecho de la tribuna del órgano con bustos de santos en relieve** y dos imágenes yacentes de la Virgen de la Litera, una de las cuales era del siglo XVI. Posteriormente los elementos arquitectónicos salvados perecieron en un incendio de los almacenes del Museo, provocado por una bomba de aviación./ Del tesoro litúrgico de la iglesia se han conservado la mayor parte de las piezas, que se guardaron en el Museo: una custodia gótica de plata dorada, un busto-relicario de San Pedro, de plata repujada y cincelada, una arquilla de plata repujada, del siglo XVI, que sirve de urna para el Monumento de Jueves Santo, y varios relicarios platerescos y barrocos. El juego completo del servicio funerario de la familia de los Cardona, procedente de Poblet, fué llevado durante el período rojo a dicho Monasterio, donde actualmente se guarda. También se conservaron unos cuadernos manuscritos sobre pergamino, con miniaturas del siglo XVI, y las colecciones de damascos. Pero hay que deplorar la pérdida de un formidable crucifijo de marfil, delicada obra del siglo XVII o XVIII, que se había conservado en los primeros momentos. Se han conservado los archivos parroquial y de la Comunidad de Presbíteros, ambos de interés histórico. Quitaron casi todas las campanas, entre las cuales había dos del siglo XVI.

Per la seva banda, el text corresponent de la *Memoria* de l'Arqueològica diu així:

2. Passat recent i actualitat

2.1 L'orgue actual: gènesi, construcció i reparacions

L'orgue actual data de l'any 1960, quan el taller **Órganos Nuestra Señora de Montserrat, de Collbató**, gràcies a una subscripció popular, el construeix aprofitant un orgue de saló privat procedent del Maresme.

2.2 L'activitat de l'orgue actual.

L'any 1985 es va realitzar una reparació general de l'instrument, promoguda per l'Ajuntament de Reus, a fi de poder ser utilitzat adequadament. Així, es van iniciar uns cicles anuals de concerts amb el patrocini de l' Ajuntament de Reus (IMAC), convidant organistes i altres músics d'alt nivell internacional, com els organistes de les catedrals de París, Brussel·les, Ginebra, Berna, Zürich, Basilea, Hamburg, Munic, Florència, Sevilla, d'Estats Units, entre d'altres. **Aquests cicles s'ha portat a terme sense interrupció des de fa gairebé 40 anys fins ara, impulsats pel professor Josep Maria Mas Bonet, catedràtic d'Orgue al Conservatori Superior de Música del Liceu de Barcelona i organista titular de l'església prioral de Sant Pere de Reus.**

Aquesta activitat va tenir, des del seu inici, l'objectiu de desvetllar l'interès a fer-ne un de nou, d'orgue, ateses les limitacions d'aquest orgue per poder realitzar-hi una activitat d'alt nivell concertístic.

2.3 Valoració de l'estat actual de l'orgue: limitacions i noves necessitats.

Amb el progrés en la construcció d'orgues, podem afirmar que **l'instrument actual, de tracció elèctrico-pneumàtica, és de baixa qualitat i, en els seus elements de fusta, deteriorat.** A fi de realitzar-hi concerts, cal fer-hi constants reparacions. Musicalment, no permet una execució fidel al repertori organístic, tot i que compleix una funció bàsica en el camp litúrgic.

L'orgue actual s'ha deteriorat amb el pas del temps tant pel que fa als tubs sonors (fets amb material de baixa qualitat) com pel que fa als mecanismes d'execució. **Sense anar més lluny, el sistema elèctrico-pneumàtic no permet una execució musical precisa i falla molt sovint.**

Tot seguit, presentem una **relació de desperfectes i de mancances** constatades a partir de l'observació detallada de l'instrument i de l'execució musical:

- 1. Les manxes estan foradades i se n'escapa aire.**
- 2. Les membranes del sistema pneumàtic de tracció estan en mal estat i es foraden sovint. Això fa que algunes notes no sonin.**
- 3. El corc està molt avançat en el suport dels tubs i provoca traspessos d'aire entre ells.**
- 4. Alguns jocs de tubs (registres) de fusta estan corcats i són impossibles d'afinar. Caldria reconstruir-los. El pitjor és la Flauta de Fusta del primer teclat.**
- 5. Hi ha escapaments d'aire a nivell d'alguns registres (en accionar les plaquetes es comença a sentir xiulets).**
- 6. En fer sonar el Ple de l'orgue (molts registres junts), se senten sons estranys (tubs que no haurien de sonar).**
- 7. La situació de l'orgue, sense moble contra la paret, sota mateix de la rosassa, ha fet que diverses vegades hagi entrat aigua dintre l'orgue i n'hagi deteriorat parts internes.**
- 8. L'interior del moble està molt brut i hi cauen elements del sostre de l'església, alguns d'una grandària considerable.**

Reutilització de peces de l'orgue vell situat al cor de Sant Pere:

Hom podria estudiar la possibilitat de fer-ne lliurament al Santuari de Misericòrdia de Reus per tal que valorés la possibilitat de la reutilització d'algunes peces poc malmeses per tal de confegir un petit orgue per a ús litúrgic i per als usos que la Junta d'Administració del santuari determini a fi de bé:

<https://santuarimisericordiareus.blogspot.com/p/la-organitzacio-del-santuari-de.html>

3. Projecte de recuperació de l'orgue barroc

3.1 Altres iniciatives de recuperació d'orgues històrics: Barcelona (la Mercè), Tarragona (la catedral) i Valls (Sant Joan).

La recuperació o rehabilitació d'orgues històrics s'ha anat produint en els darrers anys de manera continuada, com per exemple el de la basílica de la Mercè de Barcelona:

3.1.1 La Mercè de Barcelona

La basílica de la Mercè estrena orgue per la festa major

15/09/2018 a les 09:54h

Coincidint amb les festes de la Mercè, la basílica de la patrona de Barcelona estrenarà el seu nou orgue, un instrument monumental que omple un buit en el panorama musical de la ciutat. El nou orgue de la Mercè, construït pel taller del mestre orguener Gerhard Grenzing, s'estrenarà amb un petit festival que es farà els dies 21, 22 i 23 de setembre amb concerts de tres organistes de reconegut prestigi. I el dia 24, festivitat de la Mare de Déu de la Mercè, es farà la primera missa solemne acompanyada pel nou instrument.

[Font:

<https://www.barcelona.cat/culturapopular/ca/noticia/infobarcelonacala-basilica-de-la-merce-estrena-orgue-per-la-festa-major-707619>]

3.1.2 El Camp

Volem fer especialment esment de dos casos actuals (propers en el temps i em l'espai) que representen, *hic et nunc*, al Camp i recentment, exemples significatius per al nostre repte, per al nostre projecte.

D'una banda, documentem, tot seguit, **la restauració de l'orgue històric de la catedral de Tarragona** (comparable a altres casos anteriors, com, per exemple, els orgues restaurats de l'Aleixar, Montbrió del Camp, Torroja orredembarra...).

D'altra banda, també documentem **la construcció del nou orgue de l'església de Sant Joan de Valls** (comparable anteriorment, als orgues construïts a la Selva del Camp, la Pobla de Mafumet...).

3.1.2.1 Tarragona (catedral)

L'orgue de la catedral de Tarragona sona de nou

La Diputació ha fet possible la restauració de l'instrument. El president de la institució intercomarcal va assistir ahir al concert inaugural a càrrec del professor holandès Wim Diepenhorst

17/06/2013 Premsa

La catedral de Tarragona, dins del pla de restauració que ha realitzat durant els darrers anys, estrena nou orgue. **La Diputació ha contribuït a la recuperació d'aquest instrument amb un total de 350.000 euros.**

El president de la institució intercomarcal, Josep Poblet, va assistir ahir al concert inaugural del nou orgue a càrrec del professor holandès Wim Diepenhorst. L'acte va ser presidit per l'Arquebisbe de Tarragona, Jaume Pujol i pel conseller de cultura de la Generalitat de Catalunya, Ferran Mascarell, i va comptar amb la presència de l'alcalde de Tarragona, Josep Fèlix Ballesteros i el delegat del govern de la Generalitat a Tarragona, Joaquim Nin, entre altres representants del món local.

En el seu parlament, Josep Poblet va destacar la importància que tindrà aquest instrument per futures generacions, i va manifestar que l'aportació de la Diputació a la recuperació d'aquest orgue del segle XVI obeeix a la sensibilitat dels ciutadans del Camp de Tarragona i les Terres de l'Ebre "a favor de l'orgue de la seva catedral primada".

Aquest mateix dissabte va tenir lloc la benedicció de l'instrument a càrrec de l'arquebisbe de Tarragona, un acte que va comptar amb una breu intervenció musical de Mons. Valentí Miserachs, president emèrit de l'Institut de Música Sacra de Roma. A la benedicció hi va assistir el vicepresident primer, Albert Vallvé, en representació de la Diputació.

Amb l'arribada de les primeres peces del nou orgue a la Catedral, el maig de 2012, va començar el compte enrere per a l'estrena d'aquest instrument, que compta amb segles d'història i de tradició musical al servei de l'Església diocesana i de la societat. L'empresa holandesa Verschueren Orgelbow Heythuysen, encarregada del disseny i la construcció de l'instrument, ha treballat des del mes de gener, juntament amb l'organista de la Catedral, Jordi Vergés, per harmonitzar-ne i afinar-ne els tubs.

L'orgue de la Catedral de Tarragona és un instrument inspirat en l'escola de Flandes i de tipus neobarroc, obra dels orgueners Verschueren Orgelbow Heythuysen BV d'Holanda, està format per tres teclats manuals, un teclat de pedal i un total de 2.712 tubs. La caixa de l'orgue és la renaixentista (1567) dissenyada per Mn. Jaume Amigó d'Ulldemolins i obra dels escultors Jeroni Sanxo i Perris Ostris. Les pintures de les portes, també del segle XVI, són de Pietro Paolo de Montalbergo.

[Font: <http://www.dipta.cat/ca/noticies/lorgue-de-la-catedral-de-tarragona-sona-de-nou>]

3.1.2.2 Valls (Sant Joan)

EL PUNT AVUI

CULTURA

5 febrer 2017 2.00 h

VALLS

L'orgue nou costarà uns 600.000 euros

J.L.E

Amb la labor de la comissió d'entitats i ciutadans que impulsa el projecte de l'orgue de Valls a l'església de Sant Joan s'ha enllestit l'estudi de les característiques que hauria de tenir d'acord amb les dimensions de la nau i l'acústica de l'església. **En aquest sentit, conclouen que la contrucció del nou orgue podria tenir un pressupost aproximat d'uns 600.000 euros.**

Una de les fites de cara a les properes Festes Decennals de Valls de l'any 2021 és que l'església de Sant Joan pugui tornar a tenir orgue, tal com havia tingut des del segle XVI i fins a l'any 1936. A hores d'ara la comissió treballa en la selecció del projecte i fins ara n'hi ha tres de possibles. En aquest sentit, el rector de la parròquia, Josep Bofaull, assenyala que està previst que l'any 2018 s'obtinguin els recursos de finançament necessaris perquè l'any 2019 se'n comenci la construcció, una tasca que durarà dos anys.

[Font:

<http://www.elpuntavui.cat/cultura/article/19-cultura/1061336-l-orgue-nou-costara-uns-600-000-euros.html>]

3.2 Projecte de l'orguener Frédéric Desmottes per a l'orgue nou de Reus (Resum)

L'orgue antic de l'església prioral de Sant Pere de Reus va desaparèixer durant la guerra civil de 1936 - 1939, i en una fotografia antiga s'hi pot apreciar que estava instal·lat, a la tradicional catalana faisó, al lateral de la nau de l'església i que no tenia cadireta a l'esquena.

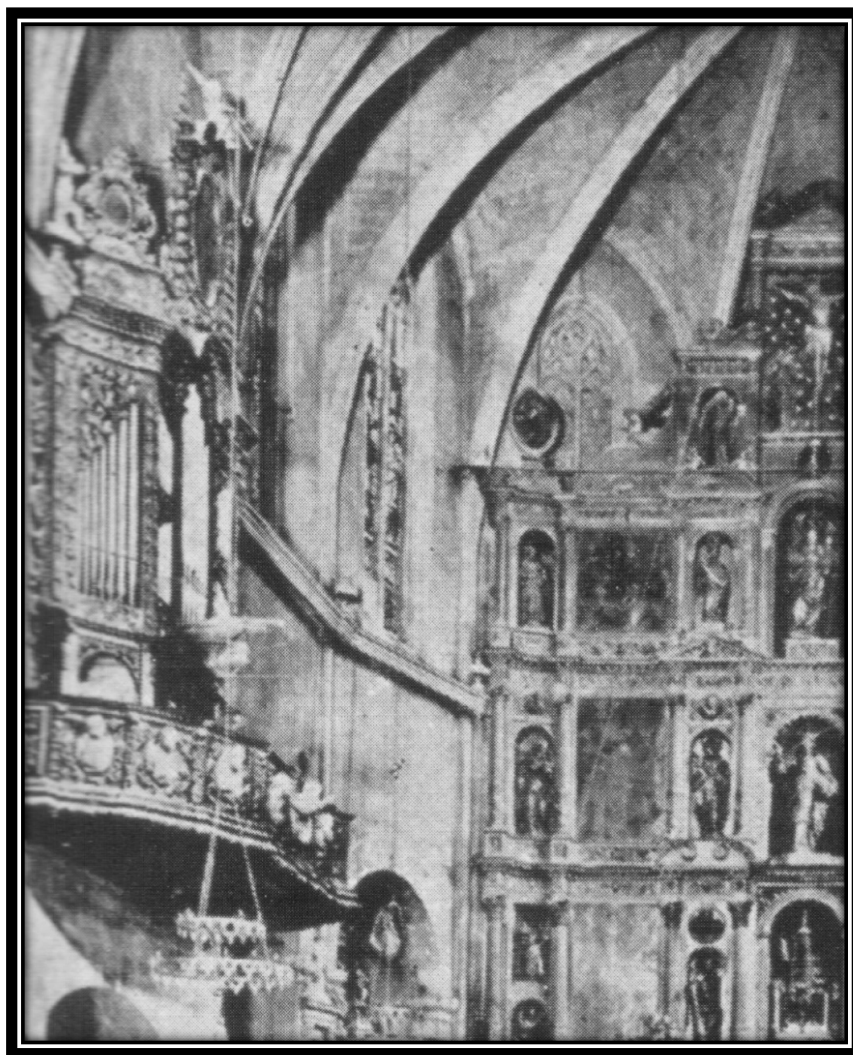

Orgue antic de l'església prioral de Sant Pere de Reus

La tribuna de l'orgue estava situada aproximadament a 6 metres d'alçada del terra i les parts internes de l'orgue estaven instal·lades a l'espai de darrere del forat fet per a aquest fi a la paret de l'església.

Avui, no en resten rastres, d'aquesta tribuna; tanmateix, en un plànol de l'església fet després de 1939, s'hi pot observar el forat on estava instal·lat l'orgue, l'alçada de la tribuna i els arcs gòtics revestits a l'estil "neoclàssic".

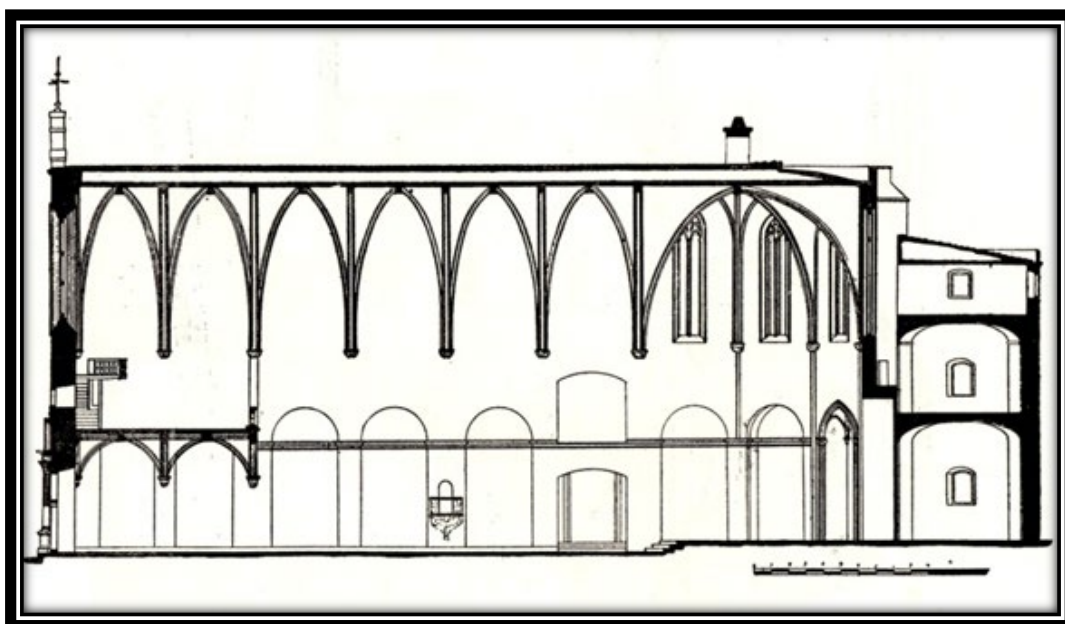

Plànol de l'església prioral de Sant Pere de Reus després de la guerra civil 1936-1939

Actualment, l'aspecte d'aquest indret de l'església ha canviat del tot. Se'n va eliminar les decoracions que tapaven els arcs gòtics de les capelles, es va tancar el lloc on hi havia l'orgue antic i es va reconstruir l'arc gòtic a l'espai que ocupava l'antiga tribuna.

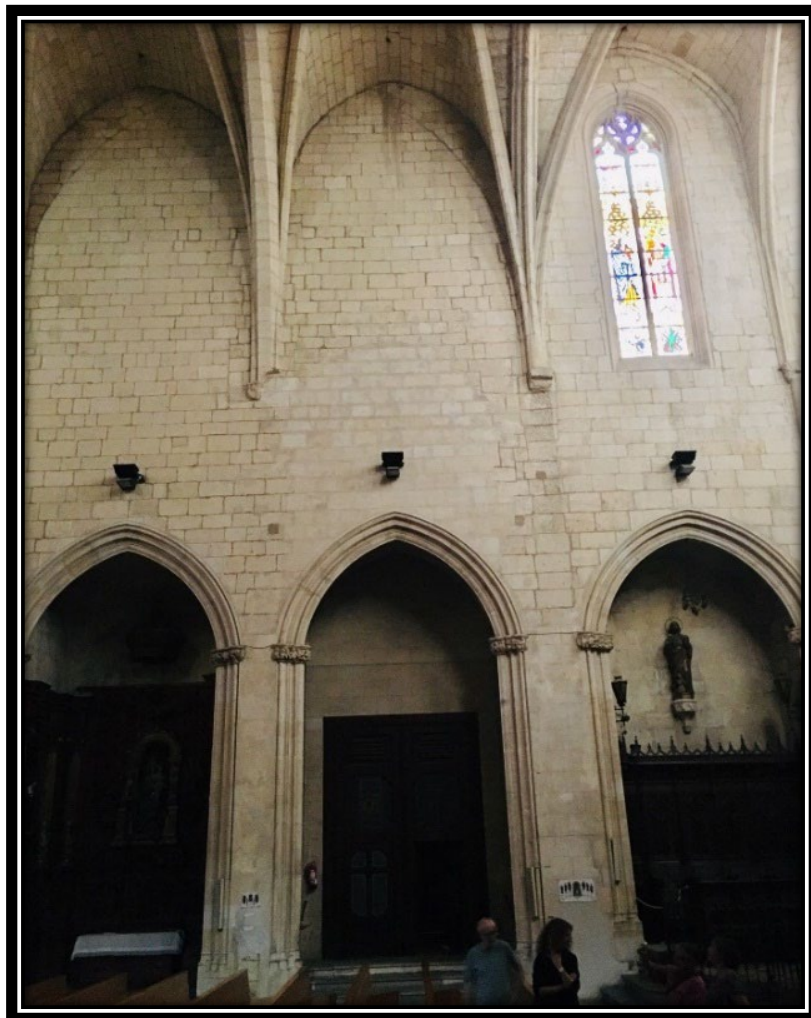

Emplaçament de l'antic orgue

Atès que actualment no disposem del forat per on estaven connectats l'instrument i l'espai on estaven instal·lats secret, tubs i mecanismes de l'orgue antic, el nou instrument s'instal·larà des de la paret de l'església i haurà de penjar de la paret per a veure's de perfil, com és tradicional en moltes esglésies de Catalunya: Montblanc, El Vendrell (abans de la guerra civil), Sitges...

Per tal de no tocar l'arc gòtic reconstruït i poder accedir amb facilitat a la consola de l'orgue passant per sota d'aquest arc, s'hauria d'instal·lar la tribuna a 4 metres d'alçada. Així, l'orgue tindria més presència sonora i visual. Per això caldrà construir una nova tribuna i crear-hi un accés.

Inspirat en l'Escola Catalana, s'ha projectat un instrument amb una cadireta d'esquena segons el model de l'orgue de Montblanc.



Cadireta d'esquena de l'orgue de Montblanc

Principal de 16' del teclat de Pedal als laterals del cos principal, com a les catedrals de **Tarragona** i de **València**.

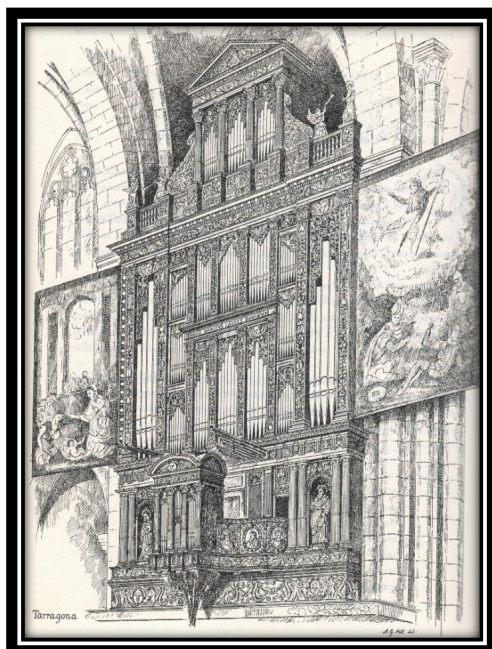

Orgue de la catedral de Tarragona

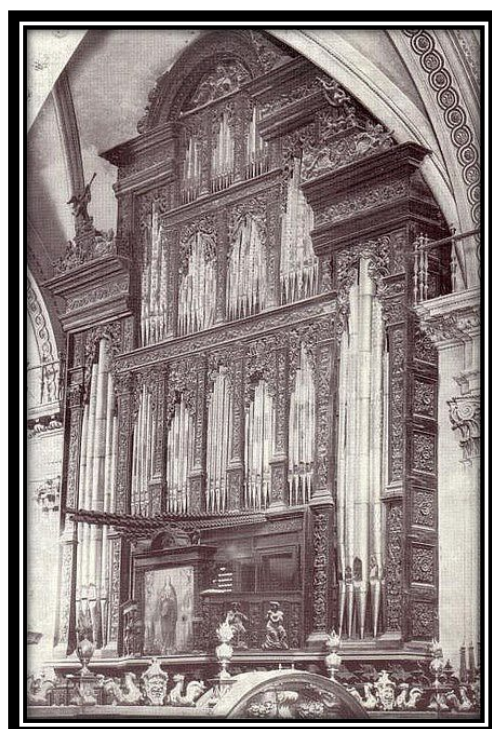

Orgue de la catedral València

Orgue Major inspirat en l'antic orgue de Valls.



Antic orgue de Valls

Tercer teclat a l'Àtic segons la catedral de Tarragona amb frontó retallat per tal d'evitar de donar-li un aire gaire auster.

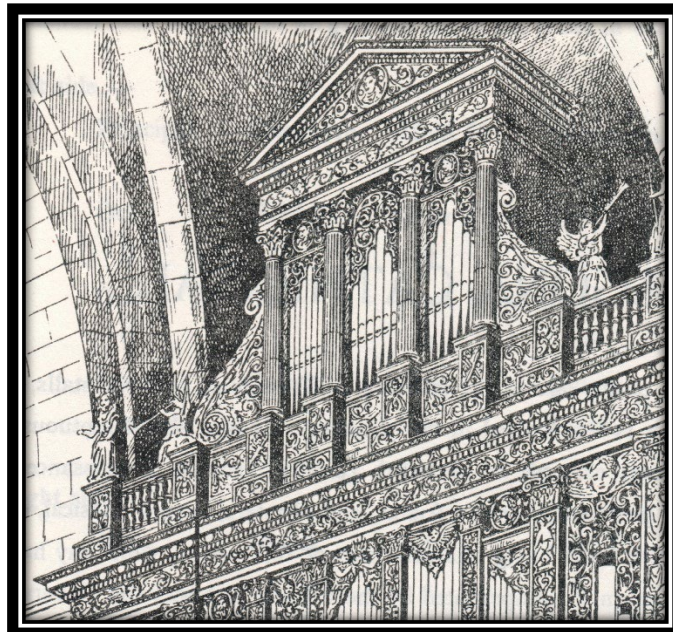

Àtic de la caixa de l'orgue de la catedral de Tarragona



Caixa del nou orgue



Vista de l'orgue de perfil a l'església

Els objectius que pretén complir aquest nou instrument són tres: primer, de dotar l'església prioral de Sant Pere de Reus d'un instrument íntegrament mecànic al servei del culte; segon, de crear un gran instrument per a donar-hi concerts d'un ampli repertori musical; i, tercer, de tenir un orgue apte per a poder-hi realitzar activitats pedagògiques i culturals.

L'estètica musical de l'instrument permetrà la interpretació d'un ampli repertori musical des del segle XV fins a avui amb especial atenció a la dels mestres alemanys com J. S. Bach i D. Buxtehude, però també la música F. Mendelsohn, la romàntica, la contemporània i, per descomptat, la música ibèrica. L'orgue tindria un total de 48 registres, repartits sobre quatre teclats manuals i pedal.

Amb la tribuna instal·lada a 4 metres d'alçada, es podrà accedir a la consola de l'orgue passant per darrere i per sota de l'arc de la porta de sortida del costat nord de l'església.

La tribuna serà prou gran per tal de poder acollir-hi un grup de 8 músics o alumnes al voltant de l'organista.

Els treballs de construcció del nou orgue es reparteixen així:

- Execució dels plànols de l'orgue.
- Fabricació de les caixes de l'orgue.
- Fabricació dels teclats i pedaler.
- Fabricació dels secrets.
- Fabricació dels mecanismes de notes.
- Fabricació de los mecanismes de registres.
- Fabricació de les manxes, conductes d'aires i instal·lació del ventilador elèctric.
- Fabricació dels tubs de metall i de fusta.
- Muntatge de l'orgue al taller.
- Harmonització i afinació.
- Muntatge a Reus.

Per a la construcció de l'orgue i la instal·lació a Reus caldrà un total 22 mesos a partir de la signatura del contracte.

Signat: Frédéric Desmottes

3.3 Pressupost i captació de recursos

Atès l'import estimat al pressupost d'1M €, les fonts de finançament han de ser diverses:

3.3.1 Subscripció popular.

Una subscripció popular, en què els ciutadans reusencs hi siguin cridats per raó de la seva vinculació cultural al projecte més enllà de les seves creences, serà necessària i convenient. Un seguit d'activitats populars haurien de difondre la iniciativa i captar els recursos procedents de donacions:

1 La instal·lació de l'exposició de la Diputació de Tarragona sobre els orgues del Camp de Tarragona i de les Terres de l'Ebre al Palau Bofarull com a inici de la campanya + exposició informativa sobre el nou orgue.

2 Un cicle de conferències sobre l'orgue amb taquilla inversa.

3 Un cicle de concerts benèfics al Teatre Fortuny i a Teatre Bartrina amb fila zero. També un concert amb l'orgue del Palau de la Música.

4 Obertura d'un compte corrent de l'associació Amics de l'Orgue de Reus per a la recaptació de fons:

NIF	Compte corrent
G56561343	Caixa Guissona ES40-3140-0001- 90-0017598400

5 APADRINAMENT de peces, elements i parts de l'orgue:

Un orgue té les parts següents:

- 1 Consola**
- 2 Teclat**
- 3 Pedal**
- 4 Registres (tiradors de fusta)**
- 5 Caixa (moble)**
- 6 Canonada (tubs)**
- 7 Salmer (o secret) de corredores**
- 8 Tracció**
- 9 Manxes**
- 10 Portes**

De totes aquestes parts, els ciutadans poden optar per apadrinar les peces següents:

Peces	Apadrinament econòmic
Un tub*	60/100 /150/500/1.000/2.000 €
Una tecla	60 €
Un pedal	60 €
Un registre	60 €
L'orgue nou tindrà un total de 3.020 tubs* (petits, mitjans i grans interiors; petits, mitjans i grans de façana), distribuïts en 46 registres, repartits en tres teclats manuals i un de pedal.	

6 Visites guiades a l'orgue i a la Prioral.

7 Un concert amb participació de totes les escoles de música i del Conservatori de la ciutat.

8. Dedicació del cicle tradicional d'orgue del Prioral a la campanya.

9. Edició de tríptics i butlletes de difusió i promoció.

10. Falques publicitàries a mitjans de comunicació i creació d'un web...

11. Creació d'un web blog per anar informant de l'estat de la campanya.

12. Contactes amb totes les entitats musicals de la ciutat.

3.3.2 Mecenatge privat

D'altra banda, caldrà treballar les aportacions d'empreses com ja es va fer en el finançament de la restauració global de l'església prioral, la darrera fase de la qual va quedar pendent i que incloïa la recuperació de l'orgue històric, a càrrec TAQSA i de BAYER, l'actual COVESTRO.

La recerca de desgravacions fiscals per a les persones físiques o jurídiques (emprenedors i empreses) que hi vulguin fer aportacions econòmiques serà una línia de treball del grup impulsor del projecte.

3.3.3 Suport institucional públic.

I finalment cercarem el suport de les administracions públiques local, comarcal, intercomarcal, nacional i europea, que ja en altres casos, en altres orgues, han fet el gest atesa la utilitat pública de l'orgue que volem construir i fer sonar per a tothom.

En aquest sentit, l'Arquebisbat de Tarragona dona suport moral a l'associació Amics de l'Orgue de Reus per tal que pugui fer totes aquestes accions i gestions mitjançant un conveni reproduït a l'annex corresponent d'aquest document escrit i formal del projecte.

3.4 Calendari (inicial i provisional) del primer any de la campanya de captació de recursos. Relació d'accions possibles: indrets, dates, materials i destinataris.

Novembre 2024

Dissabte, 30 12:00 h Sala d'Actes del Centre d'Amics de Reus (Raval de Robuster, 36).

Presentació de l'associació Amics de l'Orgue de Reus i del projecte de l'orgue nou per a Reus de l'església prioral de. Fragmenta Editorial, 2024. Sant Pere. L'acte es clourà amb un breu recital d'orgue positiu (de l'orguener Isidre Vallès i Vallès), a càrrec del músic, compositor i director d'orquestra Josep Enric Peris i de les violinistes Céline Balensi i Manon Levy-Balensi, amb obres de J. S. Bach, J. E. Peris i d'altres. També s'hi servirà un petit pisco labis.

Visites a persones, entitats, empreses i institucions per a recaptar diners.

Desembre 2024

Auditori Higini Anglès, de cal Bofarull, seu del Conservatori de Música de Reus.

Conferència de presentació del projecte del nou orgue de la prioral per a la ciutat de Reus: de l'orgue d'Andreu Bergeró a l'orgue de Frédéric Desmottes.

Orfeó Reusenc / Bravium Teatre / Sala Santa Llúcia

Concert de Nadal pro orgue nou

Visites a persones, entitats, empreses i institucions per a recaptar diners.

Gener 2025

Palau Bofarull de Reus. Inauguració de l'exposició "Orgues del Camp i de l'Ebre", a càrrec de la filòloga Fina Anglès Soronellas i de l'organista titular de la catedral de Tarragona, Jordi Vergés Riart.

Visites a persones, entitats, empreses i institucions per a recaptar diners.

Febrer 2025

Centre d'Amics de Reus. Presentació del llibre de Josep Maria Gregori, *D'Orfeu a Monteverdi. Assaigs sobre música, inspiració, mite i sacralitat. Assaigs sobre música, inspiració, mite i sacralitat.*

Visites a persones, entitats, empreses i institucions per a recaptar diners.

Març 2025

Concert al Teatre Fortuny per a la recaptació de fons.

Visites a persones, entitats, empreses i institucions per a recaptar diners.

Abril 2025

Concert al Teatre Bartrina per a la recaptació de fons.

Visites a persones, entitats, empreses i institucions per a recaptar diners.

Maig 2025

Església Prioral de Sant Pere de Reus

Concert de primavera per a la recaptació de fons.

Visites a persones, entitats, empreses i institucions per a recaptar diners.

Juny 2025

Església Prioral de Sant Pere de Reus

Concert de Festa Major de Sant Pere amb orgue positiu a benefici de l'orgue nou, i Exposició informativa del nou orgue a la prioral per a la ciutat de Reus.

Visites a persones, entitats, empreses i institucions per a recaptar diners.

Juliol 2025

Visita a l'obrador de l'orguener Frédéric Desmottres

Visites a persones, entitats, empreses i institucions per a recaptar diners.

Agost 2025

Visites als orgues històrics del Camp: la Selva del Camp, Valls, Tarragona, Torredembarra, Ulldemolins...

Visites a persones, entitats, empreses i institucions per a recaptar diners.

Setembre 2025

Santuari de la Mare de Déu de Misericòrdia

Concert de Festa Major de Misericòrdia amb orgue positiu a benefici de l'orgue nou i Exposició informativa del nou orgue a la prioral per a la ciutat de Reus

Visites a persones, entitats, empreses i institucions per a recaptar diners.

Octubre 2025

Balanç de la campanya.

4. Conclusions.

Les conclusions a què, fins ara, ha arribat aquest grup impulsor és, d'una banda, la certesa que aquest projecte és **necessari i factible per dues raons:**

a) **d'una banda**, el **convenciment** que la societat reusenca, amb el seu viu i ric teixit productiu, les institucions que la representen i la **sensibilitat** de les entitats que hi conviuen farà **viable** aquest projecte i, doncs, serà ben capaç de trobar el camí per tal de fer realitat un repte **imprescindible, engrescador, ambiciós** i que reconcilia el passat, el present i el futur de la **capital cultural del Camp;**

b) **i, d'altra banda**, la certesa que el **rigor** tècnic de l'orguener designat per tal de substituir l'orgue actual obsolet és una garantia d'**excel·lència**

“Què ens atrau de les campanyes col·lectives i dels seus reptes? Per què s'aporta esforç, energia i recursos a iniciatives que superen, fins i tot, la nostra pròpia vida o les nostres necessitats individuals?”

“Tant de bo els amants de la cultura, la música i l'art puguin recuperar les sensacions sonores i plàstiques, que mai no s'haurien d'haver destruït, amb la col·laboració d'un impuls ciutadà i empresarial positiu.”

Paraules de la historiadora, periodista i professora Isabel Martínez, a l'article “Campanyes que fan ciutat”, de NW La Revista de Reus, núm. 111, any XI, pàgina 26:



Texte: *Isabel Martínez*

CAMPANYES QUE FAN CIUTAT

Que ens atrau de les campanyes col·lectives i deis seus reptes? Per que s'aporta esforç, energia i recursos a iniciatives que superen, fins i tot, la nostra propia vida o les nostres necessitats individuals? Amb més d'un segle de construcció i entrebancs de tota mena, el temple de la Sagrada Família de Barcelona pot ser un bon exemple de l'atracció poderosa que sent l'ésser huma per grans iniciatives col·lectives. Uns projectes que poden ser tan faraonics com aquesto molt més dimensionats a una realitat modesta, quasi casolana. Cal dir que, sovint,

rebre projectes d'aquesta mena es troba el bé i millor

de les persones: lideratge, compromís, convicció i moltes vegades desprendiment material i personal. És que cap d'aquests projectes pot triomfar sense la necessària suma de sinergies, de voluntats de persones diverses que treballen per la mateixa finalitat.

Previament als temps de l'anomenat crowdfunding (recaptació de fons), la ciutat de Reus va impulsar exitoses campanyes destinades a

assolir fites col·lectives compartides. La constitució de la societat mercantil Estudis Universitaris Baix Camp per comprar l'actual seu de la facultat de Medicina de la URV, la campanya per crear un hospital de dia a Mas Sabater on atendre els malalts d'esclerosi múltiple... Ben segur, la llista seria llarguíssima. Per la seva capacitat de conformar realitats i oferir inesperades ajudes a projectes col·lectius, igualment notori ha estat el mecenatge individual al llarg deis anys. Persones que han afavorit mil·lars substancials a empreses col·lectives com pot ser aconseguir una seu, un espai de treballada. r.:exemple més recurrent és la donació de l'estatge actual del Centre de Lectura de Reus per part d'Evarist Fa.bregas ara fa un segle, el qual s'ha commemorat recentment. Molt més propera en el temps i menys subratllada va ser la

donació a Órnnium del edifici cantoner del raval de Santa Anna i la plaça de Prim. Una ubicació on, gracies a la deixa de Josep Maria Ferrer Camprubí, se situa la seu del'entitat des de l'octubre de 2011.

Sigui col·lectiu o particulars, aquests actes serveixen per mostrar exemples de generositat vers fites que ens superen com a persones i que ens construeixen coma societat. Una generositat que ara mateix també s'invoca per resoldre una assignatura pendent del patrimoni de la ciutat amb la historia més recent la construcció d'un nou orgue pera la prioria de Sant

Pere. Més enlla de la solució provisional donada durant la dècada deis seixanta queja resulta clarament insuficient, el nou

«Previament als temps de l'anomenat crowdfunding (recaptació de fons), la ciutat de Reus va impulsar exitoses campanyes destinades a assolir fites col·lectives compartides»

instrument intentaria restituir musicalment i patrimonial el notable orgue barroc que es va destruir durant la guerra civil. Una restitució ja contemplada en les rehabilitacions previstes a partir deis anys vuitanta de l'emblemàtic temple reusenc.

Pe!treball desenvolupat pels integrants del grup promotor, el projecte d'un nou orgue seria adequat a les circumstancies actuals de les instal·lacions. Més que afavorir la litúrgia, es buscaria crear un espai de goig musical

i cultural accessible a tota la ciutadania. Res que no s'hagi dut a terme en moltes altres iniciatives arreu del país: la Selva del Camp, la Pobla de Mafumet, l'Aleixar, Montbrió del Camp, Tarragona, Valls o, en els darrers temps, Barcelona.

Amb un cost estimat de gairebé un milió d'euros i decidit triar la proposta presentada per l'orguener Frédéric Desmottes, el projecte ara mateix es troba en un punt delicat de la posada en marxa definitiva de la campanya que ha de servir per iniciar la recaptació de fons. Cal esperar que, amb l'arribada del nou any, les dificultats presentades s'acabin resolent en benefici col·lectiu de la ciutat. Tant de bo, els amants de la cultura, la música i l'art puguin recuperar les sensacions sonores i plàstiques que mai s'haurien d'haver destruït amb la col·laboració d'un impuls ciutadà i empresarial positiu. ■



5. L'associació Amics de l'Orgue de Reus: el grup impulsor, col·laboradors, suports i agraïments.

Per tal de dur a terme aquest projecte, l'Arquebisbat de Tarragona, un cop aprovat per les comissions corresponents, va optar per demanar de dur-lo a terme de manera externa, és a dir, des de la ciutadania organitzada en el si de l'associació Amics de l'Orgue de Reus, com bé s'expressa al conveni que consta a l'annex corresponent d'aquest projecte.

La suma de persones que hi donen suport podrà vehicular-se en el futur a través de la creació de l'**associació Amics de l'Orgue de Reus, amb el seu propi NIF i compte corrent**, com ja hi ha, al voltant d'orgues històrics de les nostres comarques, a la Pobla de Mafumet, La Selva del Camp, Torredembarra o El Vendrell.

L'associació Amics de l'Orgue de Reus va constituir-se el dia 23 de maig de 2023 al Centre d'Amics de Reus (amb seu a l raval de Robuster, 36 43204 Reus) i els seus Estatuts manifesten els seus objectius i la seva manera d'organitzar-se:

Capítol I. La denominació, els fins i el domicili

Article 1 La denominació

Amb la denominació **Associació d'Amics de l'Orgue de Reus**, instrument que restarà instal·lat a la prioral de Sant Pere, es constitueix aquesta entitat, que regula les seves activitats d'acord amb el que estableix la Llei 4/2008, de 24 d'abril, del llibre tercer del Codi civil de Catalunya, relatiu a les persones jurídiques; la Llei orgànica 1/2002, de 22 de març, reguladora del dret d'associació, i els seus estatuts.

Article 2 Els fins

Els fins de l'associació són:

1 Aconseguir UN ORGUE NOU PER A REUS, que restarà instal·lat a la prioral de Sant Pere, per tal de recuperar l'orgue històric malmès durant la guerra de 1936-1939.

2 Promoure activitats musicals en general i especialment a favor de l'estudi, la recuperació i la difusió del patrimoni organístic i musical català a Reus.

3 Mitjançant aquestes activitats, l'associació fomentarà el coneixement i l'ús de la llengua, de la música i de la cultura catalanes perquè el català és la llengua oficial de l'associació i l'usarà en tot moment.

Per aconseguir les seves finalitats, l'associació realitza les activitats següents:

1 Concerts

2 Conferències

3 Exposicions

4 Visites a altres orgues catalans i d'arreu

5 Altres activitats adients

En queda exclòs tot ànim de lucre.

Article 3 El domicili

1. El domicili de l'associació s'estableix a Reus, i radica al Centre d'Amics de Reus, al raval de Robuster, 36, 43204 Reus.

2. Les funcions d'aquesta associació s'exerceixen majoritàriament a Catalunya.

Capítol II. Foment de la llengua, la música i la cultura catalana

Article 4 El català, llengua oficial única

A més de declarar a l'article 2 dels estatuts que la llengua oficial de l'associació és la llengua catalana i, doncs, ha de fer-ne ús en la documentació interna i en les diverses activitats, l'associació impulsarà activitats de coneixement de la llengua catalana (lèxic i d'altres aspectes lingüístics) i de la cultura catalana especialment adreçades als socis i al públic en general en l'àmbit de la música d'orgue i de la música en general, però també en altres àmbits culturals i socials.

Article 5 Foment de la llengua i la cultura catalana

Que la llengua catalana sigui l'oficial de l'associació implica també que l'associació col·laborarà amb entitats socials i amb institucions oficials en tota mena d'accions a favor de l'ús de la llengua catalana.

Article 6 Per un llenguatge no sexista fabrià

L'associació es compromet a utilitzar un llenguatge no sexista, per la qual cosa, seguint el criteri fabrià de la Secció Filològica de l'Institut d'Estudis Catalans, manifesta que les referències al gènere masculí són fetes a un gènere neutre, no marcat i inclusiu, i es realitzen als sols efectes d'una major simplificació i d'acord amb el principi universal de l'economia del llenguatge en la redacció del text, és a dir, també inclouen el gènere femení i les persones amb identitat i/o expressions de gènere diverses com les identificables amb gènere binari o persones intersexuades.

Integren la Junta Directiva de l'associació Amics de l'Orgue de Reus les

persones següents:

El primer president, **Josep Maria Mas Bonet**, organista titular de l'església prioral de Sant Pere de Reus, va renunciar a aquest càrrec en data 28 d'octubre de 2024.

Per tant, assumeix el càrrec **Josep Enric Peris Vidal**, músic, compositor i director d'orquestra.

Vicepresidenta: Adelaida Amigó Ferrater, filòloga.

Tresorer: Vicent Terol Grau, geògraf i historiador.

Secretari: Biel Ferrer Puig, filòleg.

Vocal: Heike Heinz, economista, empresària i organista titular de la parròquia de La Sang de Reus.

Vocal: Gerard Moreno Sabaté, professor superior de Música, musicòleg i organista titular de santuari de Misericòrdia de Reus.

Anteriorment, també havien ajudat en tasques de suport i

d'assessorament del grup inicial les persones següents (i per això el nostre agraïment):

Marta Nus, mestra de música, organista i documentalista.

Joan Amigó, economista.

Fina Grau, filòloga.

Joan C. Gavaldà, arquitecte.

Joan Figuerola, arquitecte.

Jordi Romera, arquitecte.

Però també volem esmentar els noms d'altres persones que ens han acompanyat en la redacció d'aquest projecte i en les gestions que fins ara hem fet:

Lluís Gibert, advocat

Jordi Romero i Francesc Amigó, dissenyadors gràfics

Xavier Arnavat, professor de Marqueting a la URV

Josep Maria Manresa Aguiló, violinista

Arnau Farré Manresa, organista

Joan Anton Cedó, prior

Joaquim Fortuny, prior

Gerhard i Natalie Grenzing, orgueners

Albert Blancafort, orgueners

Frédéric Desmottes, orguener

Joan Maria Mallafrè i Anguera, president del Centre d'Amics de Reus

Isabel Martínez, historiadora i periodista

Jaume Massó, historiador

Pere Gomis, metge i membre de la Junta d'Administració de Misericòrdia

Dolors Busquets, de FOTO NIEPCE; pel reportatge fotogràfic

Joan Pomés i Marina Párraga, de la copisteria COPI REUS, pel patrocini del tríptic informatiu de la campanya UN ORGUE NOU PER A REUS A LA PRIORAL.

I també moltes altres persones, però, sobretot, al nostre estimat primer president: Josep Maria Mas Bonet.

Moltes gràcies a tothom!

DONEC PERFICIAM !



**Amics de l'Orgue de Reus
(Centre d'Amics de Reus)
Raval de Robuster, 36**

43204 Reus

Tel. 977342010

a/e: amicdelorguedereus@gmail.com

web: <https://centredamicdereus.cat/>

ANNEXOS

Annex 1

Conveni Arquebisbat de Tarragona – Associació Amics de l'Orgue de Reus.

Annex 2

**Iconografia dels elements conservats de l'orgue històric
de Reus: portes i medallons.**

Annex 3

Partitures del Fons musical de l'abadia de Sant Pere de Reus.

Annex 4

**Imatges virtuals del nou orgue al mur lateral de l'església prioral
de Sant Pere.**

Annex 5

**Presentació de l'organer Frédéric Desmottes i dels plànols del
projecte.**

Annex 1

Conveni Arquebisbat de Tarragona – Associació Amics de l'Orgue de Reus.

Atès que l'Arquebisbat de Tarragona no va optar per impulsar aquest projecte des de l'interior de les seva personalitat jurídica mitjançant una comissió, sinó que va suggerir als impulsors de fundar una associació exterior per tal de dur-lo a terme, totes dues organitzacions han pactat un conveni en què s'hi estableixen les funcions de cadascuna i la vinculació entre totes dues:

l'Arquebisbat de Tarragona

i

l'associació Amics de l'Orgue de Reus.

CONVENI

de l'Arquebisbat de Tarragona i de l'associació Amics de l'Orgue de Reus per a un orgue nou per a l'església prioral de Sant Pere de Reus

REUNITS,

De l'una banda, Monsenyor Joan Planellas i Barnosell, arquebisbe metropolità de Tarragona i primat, en representació de **Arquebisbat de Tarragona**; amb seu al Pla de Palau, 2, 43003 Tarragona, web <https://www.arquebisbattarragona.cat/>, amb tel. 977 23 34 12 i a/e: arquebisbat@arqtgn.cat;

i, de l'altra banda, Josep Enric Peris i Vidal, en qualitat de president de l'associació **Amics de l'Orgue de Reus**, amb seu al Centre d'Amics de Reus, al raval de Robuster, 36, 43204 Reus, amb web dins <https://centredamicsdereus.cat/>, amb NIF G56561343, telèfons 977 75 48 26 i 696343111 i adreça electrònica amicsdelorguedereus@gmail.com,

EXPOSEN:

1. Que l'**Arquebisbat de Tarragona** actua amb la finalitat de fomentar la fe catòlica i, alhora, de prestar un servei obert a la ciutadania en el marc del benestar social i de la cultura; que en l'àmbit local de la ciutat de Reus és sensible a la realitat de la capitalitat cultural de Reus i com a capital del Baix Camp i per això acull celebracions no només litúrgiques sinó també manifestacions de les arts en les diverses esglésies i sobretot a la prioral de Sant Pere, la qual activitat vol que tingui continuïtat mitjançant la participació dels feligresos i d'altres ciutadans i també per mitjà de la recerca de la màxima qualitat possible dels mitjans que la fan possible;

2. I que l'associació **Amics de l'Orgue de Reus**, amb acta fundacional en lloc i data Reus, 22 de maig de 2023, d'acord amb els Estatuts diligenciats i inscrits pels Serveis Territorials de Tarragona del Departament de Justícia, Drets i Memòria de la Generalitat de Catalunya, amb el número d'inscripció 73667, segons la Resolució amb data 25 d'agost de 2023, secció 1ª del Registre d'Associacions, signada pel cap del Negociat d'Entitats Jurídiques en data 1 de setembre de 2023, té com a objectiu núm. 1, segons l'article 2.1 dels seus Estatuts, «aconseguir un nou orgue per a Reus, que restarà instal·lat a l'església prioral de Sant Pere, per

tal de recuperar l'orgue històric malmès durant la guerra de 1936-1939». Totes dues parts reconeixen recíprocament llur independència, respecten llurs finalitats i accepten llur personalitat jurídica; per això convenen les funcions del tot diferenciades de cadascuna de les parts en aquest projecte, que s'expressen en els següents

ACORDS:

1 L'associació **Amics de l'Orgue de Reus** es fa càrrec d'impulsar el projecte del nou orgue per a l'església prioral de Sant Pere de Reus i, dins d'aquest, es responsabilitza de recaptar els diners necessaris per tal de fer-lo realitat. Per tal d'aconseguir recaptar els diners necessaris, l'associació es compromet a organitzar concerts d'orgue positiu i de formacions vocals i instrumentals al temple; un cop assolit l'objectiu, el nou orgue tindrà un ús litúrgic i concertístic: totes dues parts es comprometen a dur a terme aquests concerts: l'associació, a organitzar-los; el temple, a acollir-los.

2 L'**Arquebisbat de Tarragona** reconeix la capacitat de l'associació Amics de l'Orgue per gestionar tècnicament aquest projecte i per impulsar materialment la recaptació dels recursos econòmics necessaris per a fer possible un orgue nou per a l'església prioral de Sant Pere de Reus, per la qual cosa, d'una banda, dona suport moral a la iniciativa d'aquesta associació i, d'altra banda, resta del tot al marge de cap operació econòmica per la qual cosa roman alliberada de fer cap aportació econòmica per a tal finalitat ni de gestionar cap donació pública ni privada per a aquest fi atès que l'associació Amics de l'Orgue de Reus se'n fa plenament responsable; finalment, l'Arquebisbat de Tarragona es compromet a acollir a l'església prioral de Sant Pere de Reus l'orgue que en resulti d'acord amb el projecte presentat per l'orguener Frédéric Desmottes, SL, i validat per totes dues parts sotasignades d'aquest conveni.

Reus – Tarragona, 4 d'octubre de 2024, festivitat de Sant Francesc.

Joan Planellas i Barnosell, arquebisbe
Arquebisbat de Tarragona

Josep Enric Peris i Vidal, president
Associació Amics de l'Orgue de Reus

Annex 2

Iconografia dels elements conservats de l'orgue històric de Reus: portes i medallons .

Portes.-

Les portes de l'orgue barroc es conserven actualment al Museu Diocesà de Tarragona, però pendents de la restauració pertinent.

Medallons.-

Els medallons que representen els apòstols i que formaven part, com a elements decoratius, de la barana d'aquest mateix orgue no estan gens ben desats, a hores d'ara, els uns al cor de l'església prioral de Sant Pere de Reus; però la que representa Sant Pere, al faristol del costat de l'altar de l'absis del temple.) constitueixen un conjunt patrimonial que cal preservar, restaurar, estudiar i difondre com cal i per això en fem esment aquí i n'il·lustrem la fesomia i en documentem mínimament l'existència.



Orgue de la Prioral de Sant Pere de Reus. Portes del segle XVIII. Autor desconegut.





















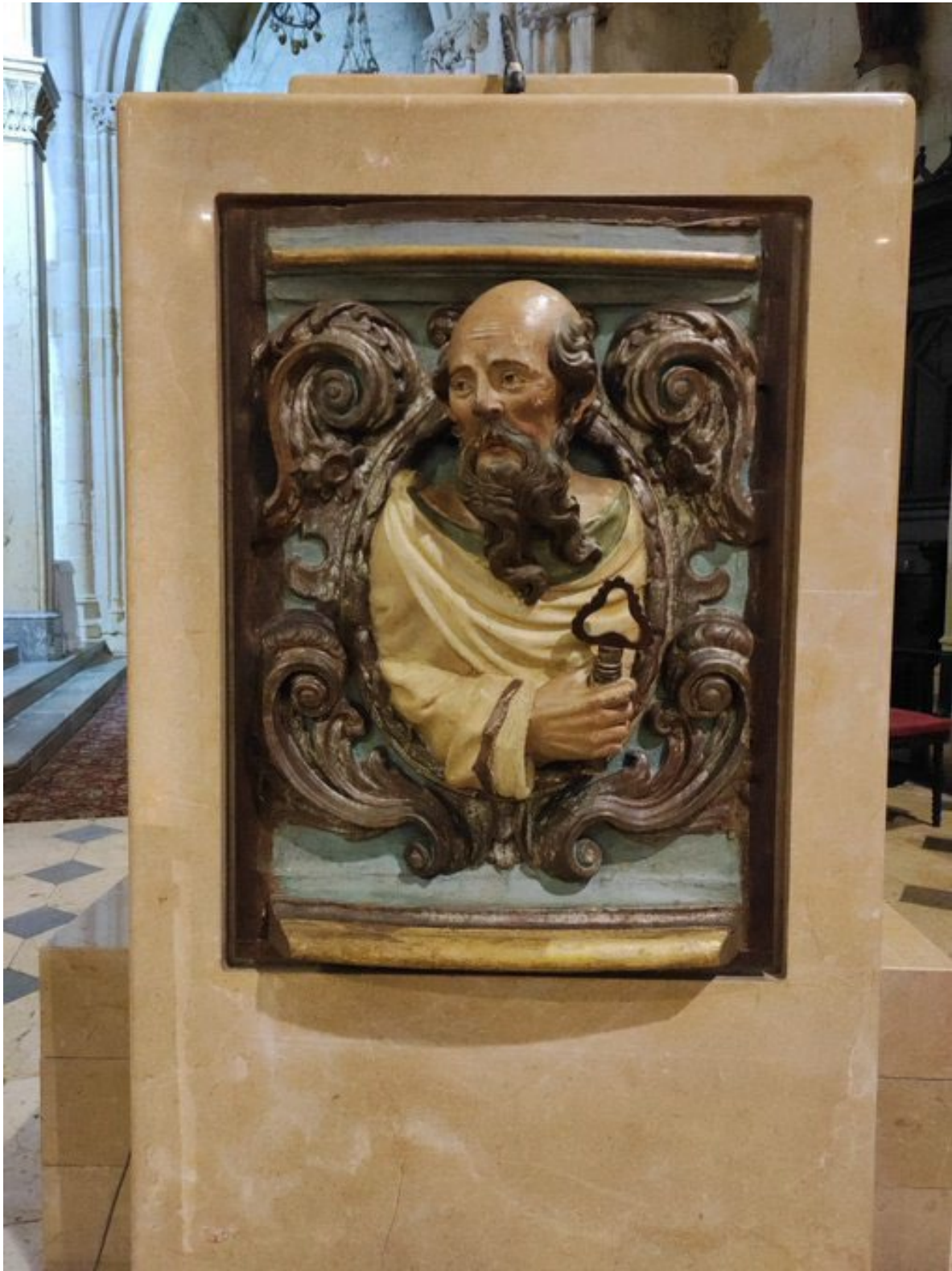

Annex 3

Partitures del Fons musical de l'abadia de Sant Pere de Reus.

Les partitures del fons musical de l'abadia de Sant Pere es troben ben conservades, però a mig catalogar: prou ben desades ens uns armaris a l'Abadia, però encara no del tot catalogades sistemàticament. Són romanalles de l'activitat musical històrica i de l'orgue de la prioral. S'han d'acabar de catalogar sota la direcció del Doctor Josep Maria Gregori, catedràtic de Musicologia a la UAB i director de l'IFMUC, i, si cal, mitjançant un conveni amb l'Arxiu Històric Municipal de Reus.

Vegeu, pel que fa al fons de partitures dipositat a l'Abadia de Reus, aquestes dues referències:

Revista Catalana de Musicologia, núm. viii (2015), p. 23-35 ISSN (ed. impresa): 1578-5297 / ISSN (ed. electrònica): 2013-3960 DOI: 10.2436/20.1003.01.34 /

<http://revistes.iec.cat/index.php/RCMus> EL NOU WEB IFMuC AL SERVEI DEL PATRIMONI MUSICAL DE CATALUNYA : <HTTP://IFMUC.UAB.CAT>

JOSEP MARIA GREGORI I CIFRÉ Universitat Autònoma de Barcelona

RESUM Breu panoràmica del procés de la recuperació del patrimoni musical a Catalunya des de l'època de Felip Pedrell i Higiní Anglès, el paper de les institucions —Biblioteca de Catalunya, Consell Superior d'Investigacions Científiques, Institut de Documentació i d'Investigació Musicològiques Josep Ricart i Matas i Abadia de Montserrat— i d'altres iniciatives musicològiques en aquesta direcció. Presentació del recorregut del projecte IFMuC (Inventaris dels Fons Musicals de Catalunya) de la Universitat Autònoma de Barcelona, amb els seus objectius, beneficis i actuacions arxivístiques entre 2001 i 2015 (fons catalogats i en procés de catalogació). Mostra dels resultats del projecte a través del nou web de patrimoni musical <http://ifmuc.uab.cat>, operatiu des de principis de 2015, amb la presentació dels seus continguts: arxius, fons i col·leccions, cens Fontes Mvsicæ Cataloniæ (llista de quatre-cents tres fons), estudis sobre patrimoni, bibliografia i notícies.

Recerca Musicològica XVI, 2006 219-239 «Els fons musicals de Catalunya: estat de la qüestió» per Josep Maria Gregori i Cifré; Jordi Rifé i Santaló Universitat Autònoma de Barcelona

josepmaria.gregori@uab.cat jordi.rife@uab.cat

14 Fons Musical de l'Església Prioral de Sant Pere de Reus:

Localització: Arxiu de l'Església Prioral de Sant Pere de Reus Conveni amb la UAB

Alumnes: 1D / 2001-02; 1 / 2002-03; 1C / 2003-04

Inventari Nivell 2

Conté: 311 obres d'autor, 79 obres anònimes, 272 impresos. Segles XIX-XX. Estat: Fitxat.

Responsable: Gerard Moreno i Sabater.

Annex 4

Imatges virtuals del nou orgue al mur lateral de l'església prioral de Sant Pere.

Foto 1 frontal

Foto 2 perspectiva





Annex 5

Presentació de l'organer Frédéric Desmottes i dels plànols del projecte.

TALLER D'ORGUENERIA
FRÉDÉRIC DESMOTTES, S.L.

.....

Travesía Matías Valero, s/n
16330 Landete (Conca)
NIF: B-161955034
Tel. +34 969 36 15 01

fredesmottes@gmail.com
<http://www.desmottes.org>

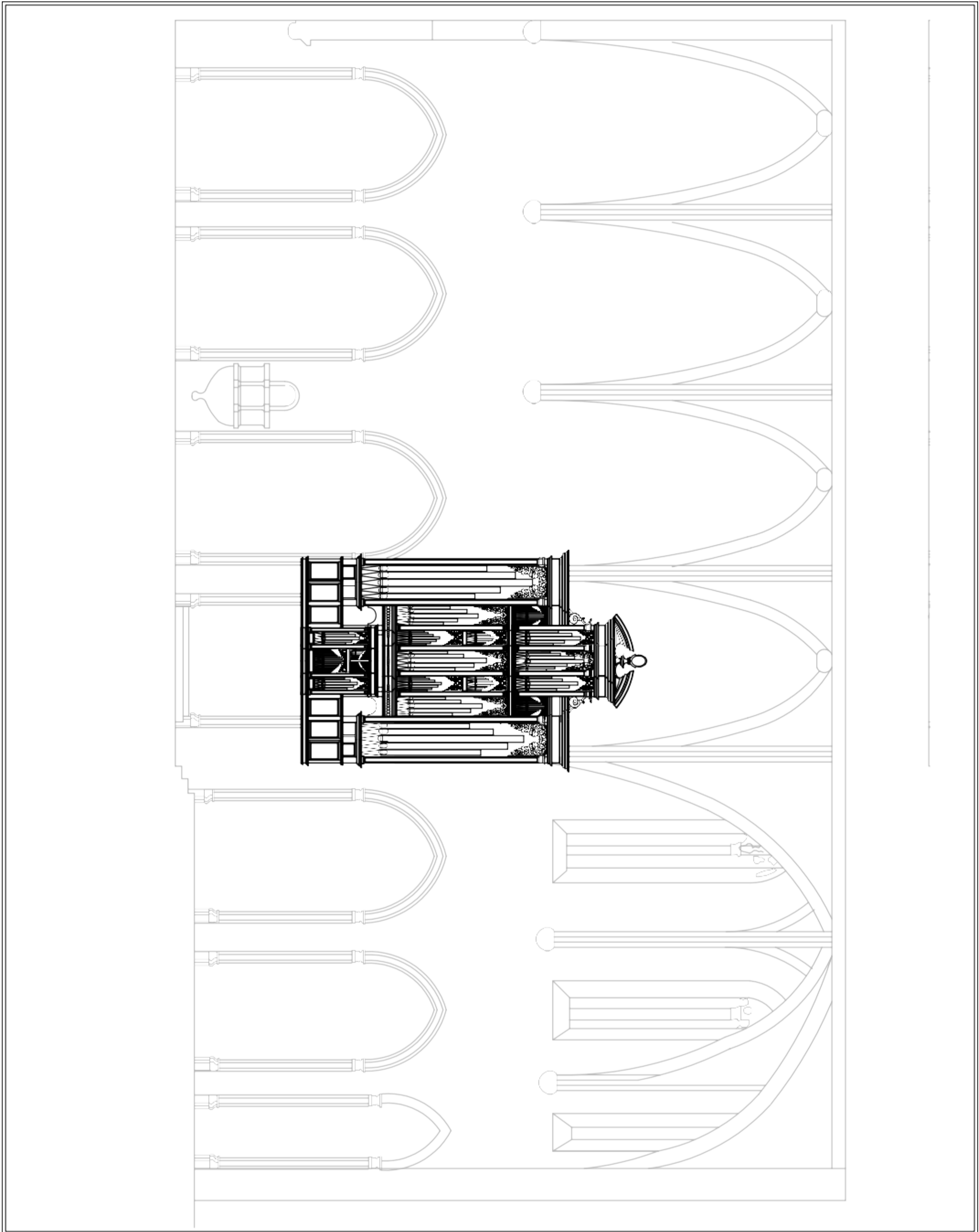

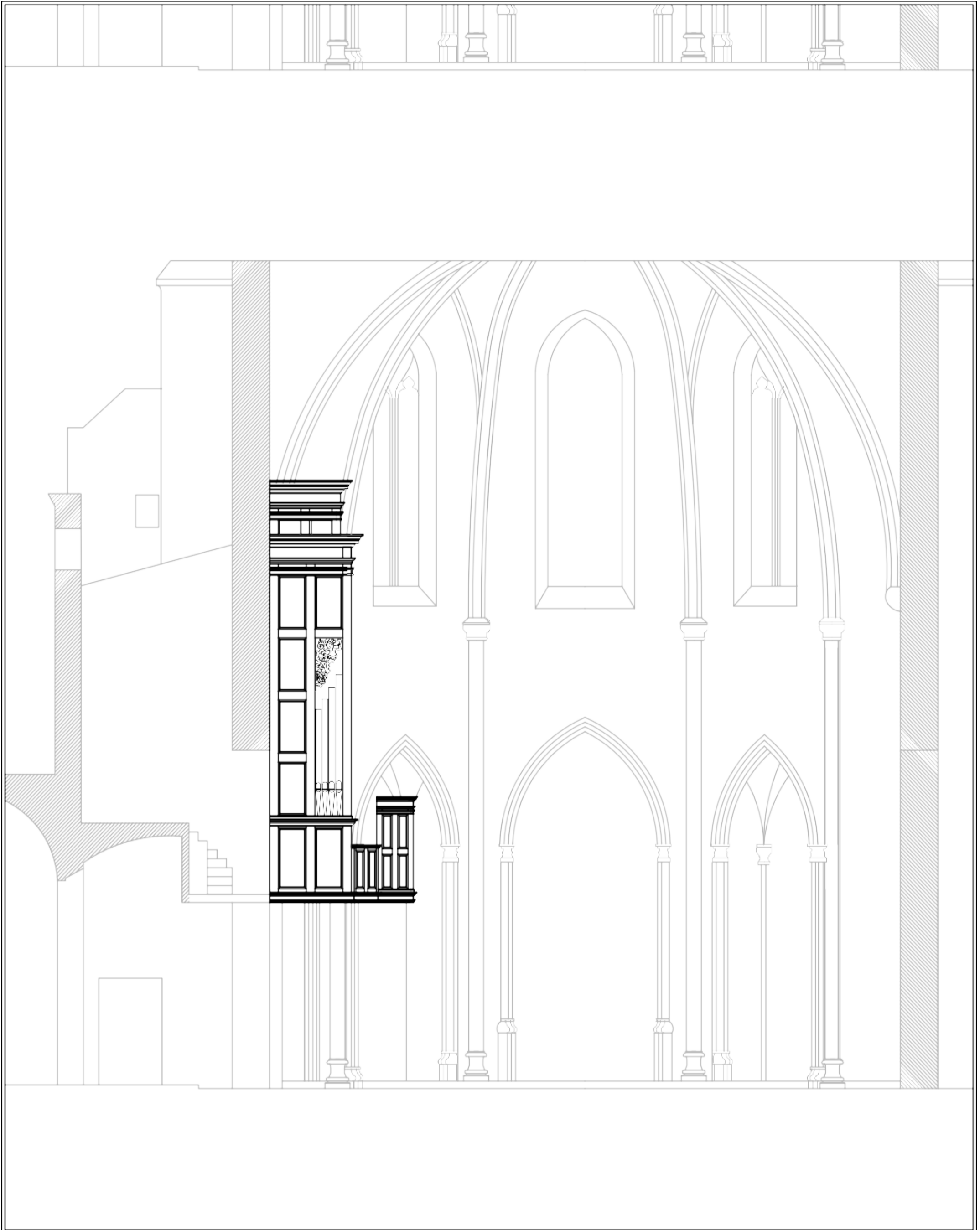

Frédéric Desmottes S.L.
TALLER DE ORGANERÍA

Travesía Matías Valero, s/n
Landete - Cuenca - ESP

tlf: +34 969 361 501
fredesmottes@gmail.com
www.desmottes.org

PLANO	NÚMERO	ESCALA	FORMATO	FECHA	PROYECTO	SITUACIÓN
Perfil	3.2	1:80	A3	Des-2019	Orgue per a l'església prioral de San Pere	Reus - Catalunya

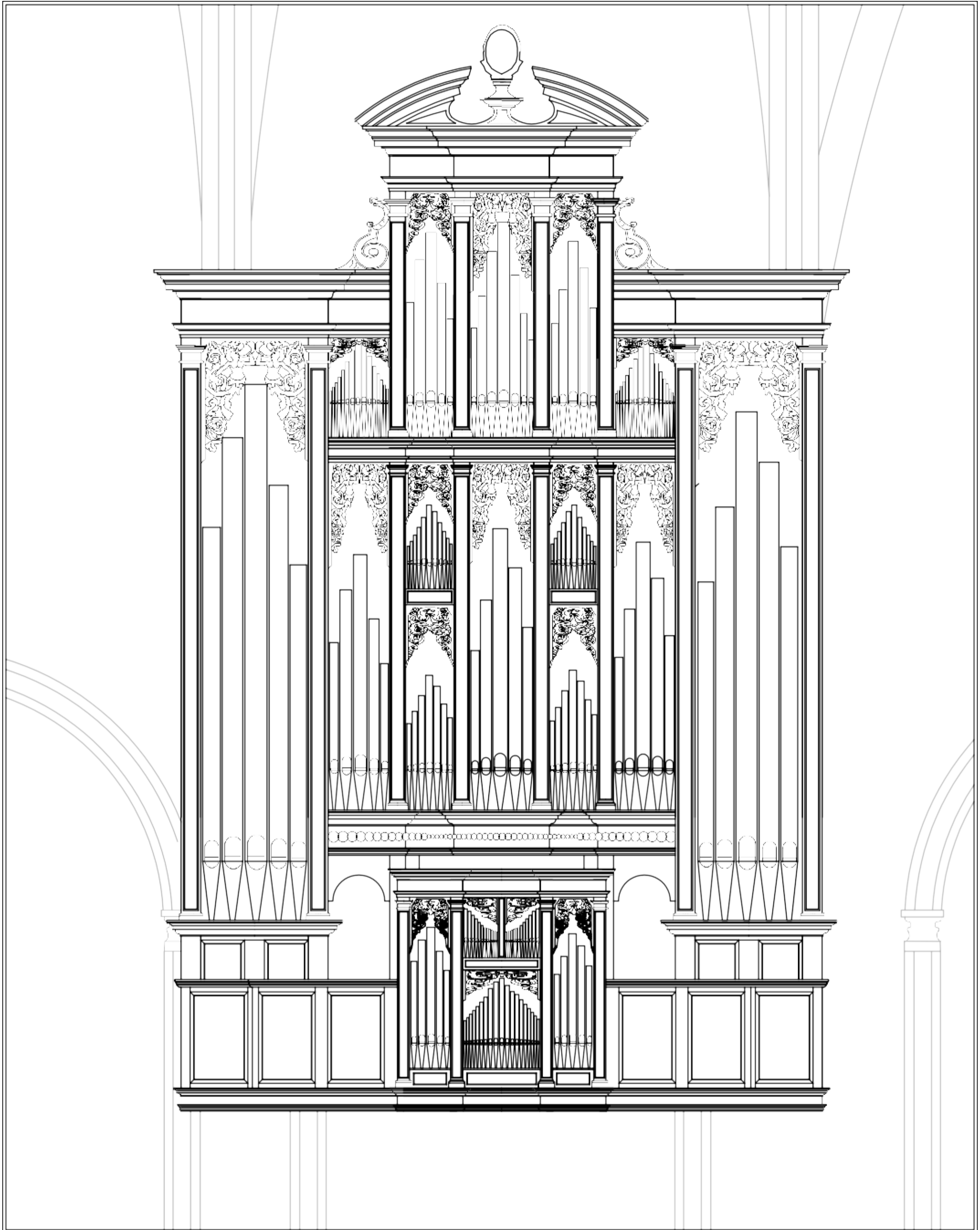

Frédéric Desmottes S.L.
TALLER DE ORGANERÍA

Travesía Matías Valero, s/n
Landete - Cuenca - ESP

tlf: +34 969 361 501
fredesmottes@gmail.com
www.desmottes.org

PLANO	NÚMERO	ESCALA	FORMATO	FECHA	PROYECTO	SITUACIÓN
Alçat	5	1:35	A3	Des-2019	Orgue per a l'església prioral de San Pere	Reus - Catalunya

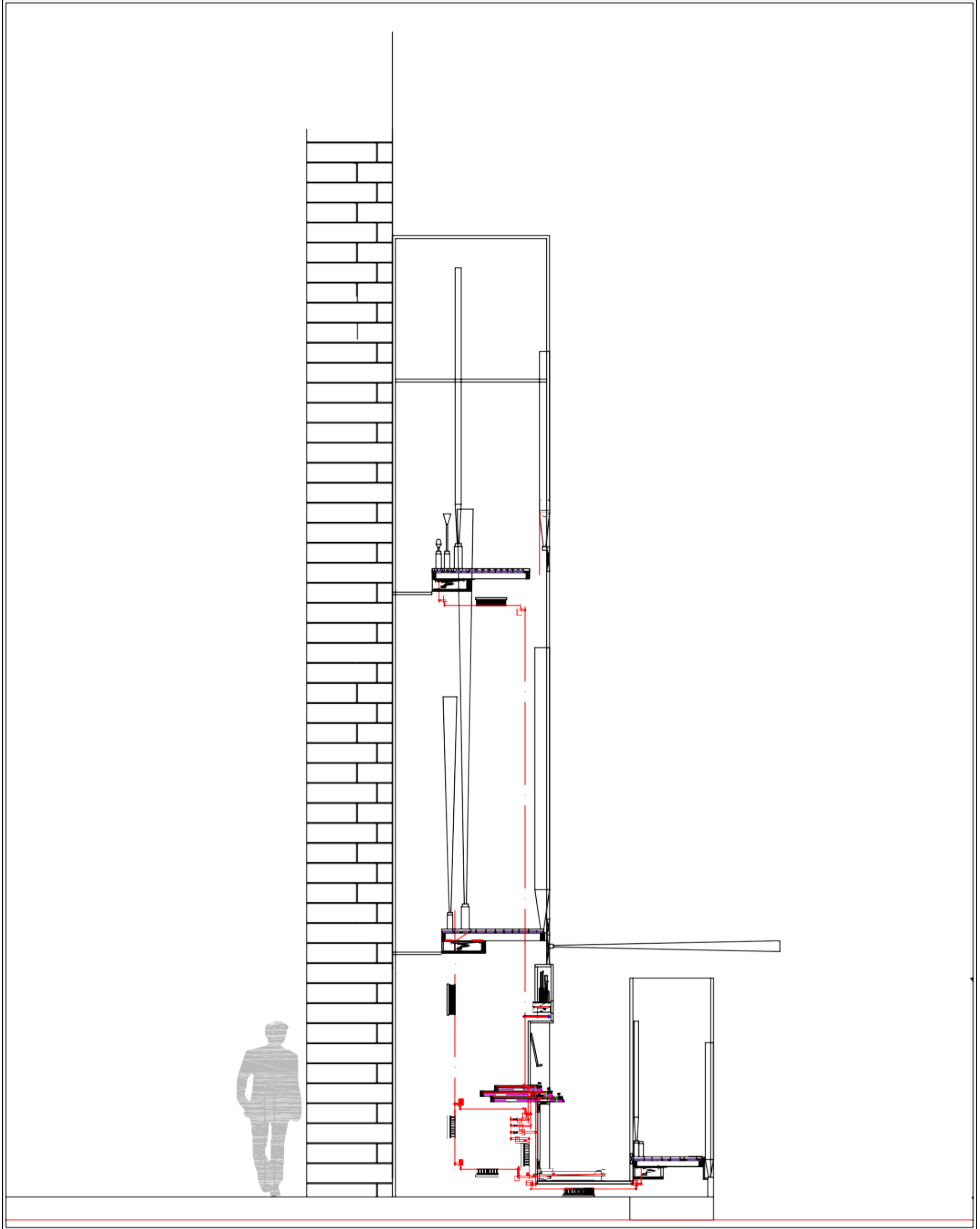

Frédéric Desmottes S.L.
TALLER DE ORGANERÍA

Travesía Matías Valero, s/n
Landete - Cuenca - ESP

tlf: +34 969 361 501
fredesmottes@gmail.com
www.desmottes.org

PLANO	NUMERO	ESCALA	FORMATO	FECHA	PROYECTO	SITUACION
Perfil	6	1:35	A3	Des-2019	Orgue per a l'església prioral de San Pere	Reus - Catalunya

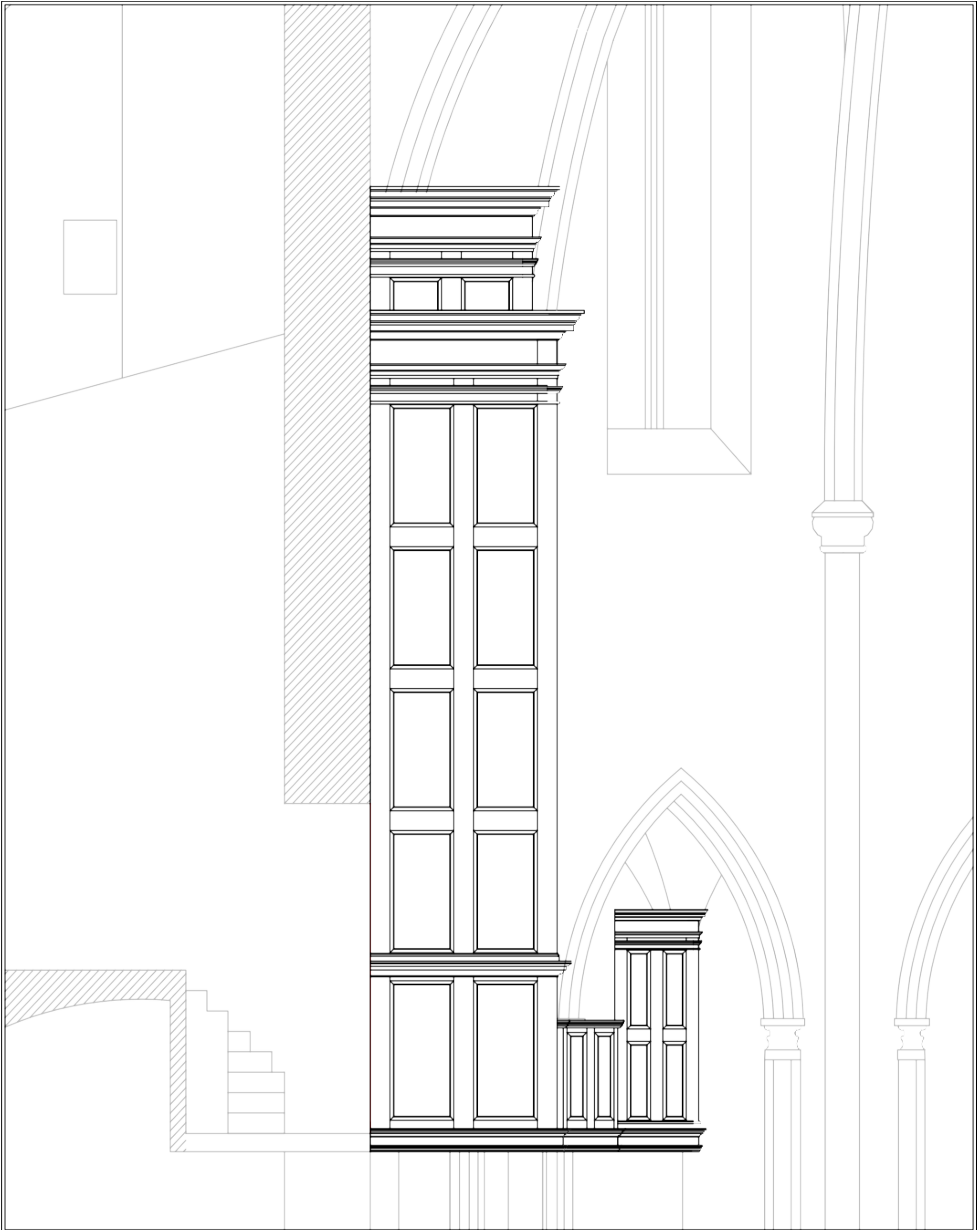

Frédéric Desmottes S.L.
TALLER DE ORGANERÍA

Travesía Matías Valero, s/n
Landete - Cuenca - ESP

tlf: +34 969 361 501
fredesmottes@gmail.com
www.desmottes.org

PLANO	NÚMERO	ESCALA	FORMATO	FECHA	PROYECTO	SITUACIÓN
Alçat	7	1:35	A3	Des-2019	Orgue per a l'església prioral de San Pere	Reus - Catalunya

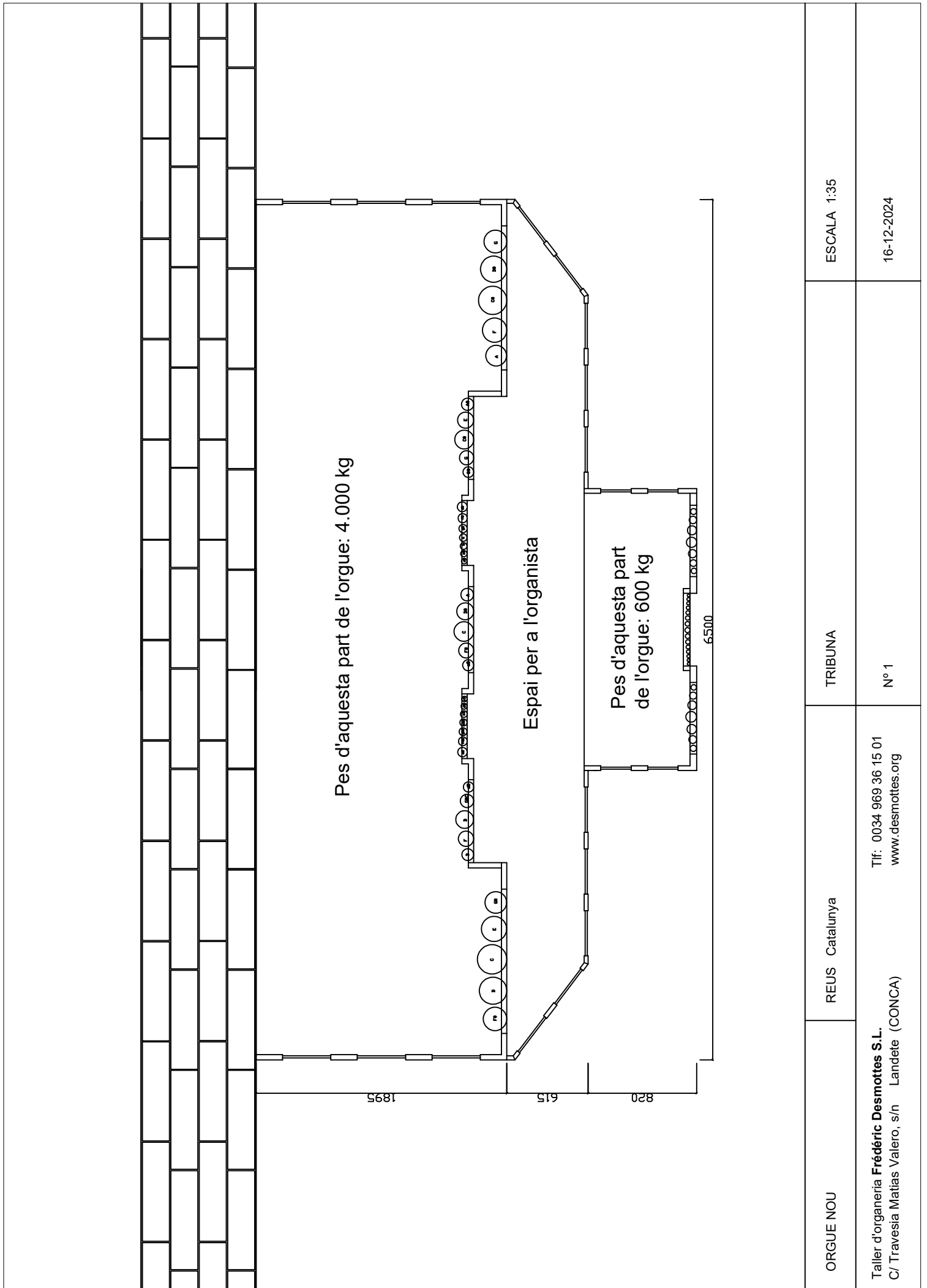

ORGUE NOU	REUS Catalunya	TRIBUNA	ESCALA 1:35
Taller d'organeria Frédéric Desmottes S.L. C/ Travesia Matias Valero, s/n Landete (CONCA)		Nº 1	16-12-2024
Tlf: 0034 969 36 15 01 www.desmottes.org			